

von Bikes in Nordhauen e.V. hergestellt  
c/o Andre´ Kegel  
Bruno-Kunze-Straße 39, 99734 Nordhausen  
eMail: fahrradwerk@gmx.de

## Fahrradpaß

Modell: Touren-Sport-Fahrrad 28"  
Damen oder Herren Variante

Rahmen: HiTen

Gabel: UniCrown

Schaltung: 3-Gang SRAM Klickschaltung

Bremsen: Alu V-Bremse vorn; Rücktrittbremsnabe

Bereifung: 28 x 1,75 - Reflexstreifen beidseitig

Ausstattung: nach StvZO  
Frontscheinwerfer mit Stand-&  
Dämmerlichtfunktion  
Rücklicht mit Standlichtfunktion  
Shimano Nabendynamo im Vorderrad  
voll gekapseltes Qualitätstretlager  
Alu Hochbettfelgen in schwarz

Farbe: "Strike"-rot (Pulverbeschichtung)

Gewährleistung: 2 Jahre auf alle Anbauteile  
bei Material- und Produktionsfehlern  
Verschleißteile ausgeschlossen

Rahmennummer: \_\_\_\_\_ Kaufdatum: \_\_\_\_\_  
(auf dem Rahmensattelrohr eingestanzt)

# Bedienungsanleitung

## **Strike Bike**

Wartung & Pflege  
Sicherheitshinweise



TOUREN-SPORT-FAHRRAD 28"  
für Damen & Herren

# Strike Bike

Liebe Kundin, lieber Kunde

vielen Dank für den Kauf des Strike Bikes und die damit verbundene solidarische Unterstützung der Bike Systems Belegschaft in Nordhausen/Thüringen.

Damit Sie in Zukunft viel und Freude an Ihrem Fahrrad haben, lesen Sie die folgenden Hinweise genau durch. Dies gilt vor allem vor der ersten Inbetriebnahme Ihres Touren-Sport-Fahrrades.

In dieser Bedienungsanleitung erhalten Sie wichtige Tips für den sicheren Gebrauch sowie für Pflege und Wartung von einzelnen Komponenten Ihres neuen Fahrrades.



Inhaltsübersicht

- die Pedalenmontage - Seite 3 & 4
- die Einstellung von Lenker und Lenkervorbau - Seite 4 & 5
- Sattelstütze/Sattelbefestigung - Seite 6 & 7
- die Beleuchtung - Seite 7 & 8
- die Nabeschaltung - Seite 8 & 9
- die V-Bremse - Seite 9
- die Rücktrittbremse - Seite 10
- technische Information - Seite 10
- Gewährleistungsbedingungen - Seite 10 & 11

# Strike Bike

Das Fahrrad startklar machen

Ihr Fahrrad wurde zu 95% fahrbereit vormontiert, aus versandtechnischen Gründen wurde der Lenker um 90 Grad verdreht und die Pedalen auf dem Gepäckträger beige packt. Die Montage ist denkbar einfach und mit wenigen Handgriffen durchzuführen.

Schrauben und Muttern müssen vor jeder Fahrt festgezogen sein, da sonst Sturz- bzw. Lebensgefahr besteht.

## die Pedalenmontage

Die Pedale sind auf der Gewindeoberseite (Gewindekopf) mit "L" für links bzw. bzw. "R" für rechts gekennzeichnet.



Drehen Sie zunächst die Pedale mit der Hand, unter Beachtung von Links- und Rechtsgewinde, mit dem Linksgewinde auf der linken Seite und das Pedal mit dem Rechtsgewinde auf der rechten Seite in die Kurbel ein. Zur Orientierung: die Kurbel mit dem Zahnrad ist am Fahrrad die rechte Seite!



Tipp zur leichteren Montage: Setzen Sie die Pedale am Pedalarm an, die Gewinde müssen sich berühren, und drehen das Gewinde der Pedale (Gewindekopf) in Richtung des Hinterrades. Anschließend werden Sie ein kleines Klicken verspüren. Nun drehen die Pedale bis zum Anschlag an den Pedalarm in Richtung des Vorderrades fest. Somit verhindern Sie, dass die Pedale schräg in den Pedalarm eingeschraubt wird.

Fortsetzung auf Seite 4!

## Strike Bike

### Sattelstütze / Sattelbefestigung

Am Rahmen befindet sich eine Sattelklemmschraube. Mit dieser können Sie die Höhe des Sattels bzw. der Sattelstütze beliebig einstellen.

Um die Einstellung vornehmen zu können, lösen Sie diese mit einem 13mm Maulschlüssel.

Nun können Sie den Sattel mit der Sattelstütze individuell tiefer bzw. höher einhöhen. Danach ziehen die Sattelklemmschraube wieder fest, um die Sattelstütze in der eingestellten Höhe zu fixieren.



**Hinweis:** Unterhalb des Sattels befindet sich eine Befestigungsmutter. Überprüfen Sie regelmäßig den festen Anzug dieser Befestigungsmutter, da sonst Sturz- bzw. Lebensgefahr besteht.

Bei der Ein-/Nachstellung der Sattelstütze ist darauf zu achten, dass die Stoppmarkierung, die als gerändelte Linie am unteren Rand der Stütze eingepreßt ist, keinesfalls sichtbar wird.

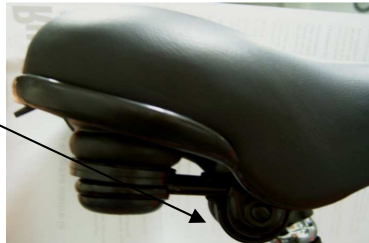

Die Schrauben der Sattelstütze und des Sattels sind mit einem Drehmoment von 20 Nm festzuziehen.

Der feste Anzug der Sattelbefestigungsmutter und der Klemmschraube ist regelmäßig vor jeder Fahrt zu überprüfen.

Überdehnte Schrauben oder solche mit beschädigten Gewinden müssen sofort ausgetauscht werden. Der Fahrbetrieb mit beschädigten Schrauben ist lebensgefährlich und daher zu unterlassen.

## Strike Bike

### Wichtiger Hinweis!!!

Der Hersteller übernimmt keine Gewährleistung oder weitergehende Ansprüche, wenn diese auf fehlerhafte Montage bzw. Fahrbereitstellung zurückzuführen ist. Dies gilt insbesondere dann, wenn sich Befestigungsschrauben der Sattelstützeinheit aufgrund von Überdehnung, mangelhafter Befestigung, ungeeignetem Werkzeug oder vorausgegangener Sturzschäden lösen bzw. abbrechen.

Wenn Sie unsicher sind - mit den Arbeitsgängen nicht vertraut oder kein geeignetes Werkzeug haben - lassen Sie diese Arbeiten nur von einem Fahrradfachmann ausführen!

### die Beleuchtung

Das STRIKE BIKE wird nach StVZO ausgeliefert. Es befindet sich im Vorderrad ein Nabendynamo, der sich durch hohe Zulässigkeit und geringen Laufwiderstand auszeichnet.

Die Beleuchtungsfunktion wird durch Betätigen des Schalters am Scheinwerfer ein- oder ausgeschaltet (blauer Knopf).



(Fortsetzung auf Seite 8)

## Strike Bike

Das Nachrüsten von Speichenreflektoren ist nicht notwendig, da die Fahrradreifen mit seitlichen Reflektorstreifen ausgestattet sind.

### Die Nabeschaltung

Das STRIKE BIKE ist mit einer 3-Gang SRAM Nabeschaltung ausgestattet. Hierbei wird ein in der Hinterradnabe befindliches Schaltgetriebe mittels Schalthebel betätigt. Schalten Sie nicht unter starker Last, d.h. treten Sie beim Schalten möglichst kraftlos vorwärts oder besser: Unterbrechen Sie kurz den Tretvorgang. Auch ein Schalten im Stand ist möglich. Beachten Sie hierzu die beiliegenden Hinweise des Nabenherstellers.

### Nach-&Einstellen der Schaltung

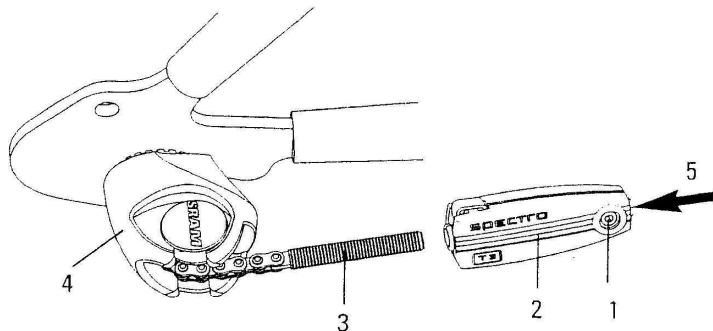

Teilebezeichnung:

- 1 - Seilzug-(5)befestigungsschraube
- 2 - Fixierhülse
- 3 - Zugkettchen
- 4 - Umlenkrolle

## Strike Bike

- Schalter in Gangstellung "3" bringen
- Pedalarm bewegen, um sicherzustellen, daß der Gang eingearbeitet ist
- Fixierhülse (2) soweit auf das Zugkettchen (3) schieben, bis das Zugseil straff ist. Zugkettchen dabei nicht aus der Umlenkrolle (4) ziehen

### Das Bremssystem Die Vorderradbremse

Die V-Bremse ist sehr kräftig und zugstark. Machen Sie sich unbedingt vor Fahrtantritt mit der Bremswirkung vertraut.

### Die Nach-/Einstellung der V-Bremse

Um eine hohe Funktionalität der Bremse zu gewährleisten, ist es notwendig, diese bei verminderter Bremswirkung nachzustellen.

Dazu lösen Sie die Seilzugbefestigungsschraube an der Bremse. Drücken Sie die beiden Bremsarme soweit zusammen, dass auf jeder Seite zwischen der Felge und den Bremsarmen (B&C) ein Abstand von 2mm entsteht. Anschließend ziehen Sie den Seilzug straff und drehen die Seilzugsbefestigungsschraube fest.

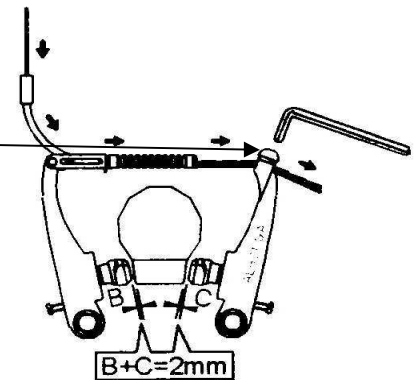

Achten Sie immer darauf, dass die Bremsbeläge vollflächig, beim Betätigen der Bremse, an der Felge anliegen. Eine schlecht eingestellte Bremse vermindert die Bremsleistung und stellt eine Gefährdung für den Fahrer dar.



## **Strike Bike**

### Die Rücktrittbremse

Die Rücktrittbremse ist, im Gegensatz zur Felgenbremse, nicht einstellbar.

Wartungs- und Pflegehinweise entnehmen Sie bitte der beiliegenden Herstellerinformation.

**Warnung:** Bei länger andauernden bzw. steilen Abfahrten ist unbedingt eine zweite Bremse (V-Bremse) mit zu benutzen, um eine Überhitzung der Rücktrittnabe zu vermeiden.

### technische Informationen

Das STRIKE BIKE ist für die Befestigung eines Anhängers geeignet.

### Gewährleistungsbedingungen

Wir übernehmen 2 Jahre Gewährleistung ab Kaufdatum (Tag der Lieferung).

Dieses Fahrrad wurde nach den neusten Fabrikationsmethoden hergestellt und einer genauen Qualitätskontrolle unterzogen.

Wir garantieren für die einwandfreie Funktion des Fahrrades sowie aller Zubehörteile und übernehmen die volle rechtliche Gewährleistung für die danach auftretenden Mängel. Bitte bewahren Sie für solche Fälle die Rechnung/Kaufbeleg auf.

#### Garantie-Service:

Innerhalb der Garantiezeit beheben wir unentgeltlich alle Mängel, die auf Material- oder Herstellfehlern beruhen.

Vorraussetzung für eine derartige Garantie ist, dass das Fahrrad sachgemäß behandelt und gepflegt wurde. Über unsere Garantieleistung hinausgehende Ansprüche wie Schadensersatz, etc. sind ausgeschlossen.

## **Strike Bike**

Die erforderlichen Nachjustierungen an Bremsen und Schaltung sowie das Festziehen der Schrauben sind keine Garantieleistungen.

Von der Garantieleistung ausgenommen sind Teile, die einer natürlichen Abnutzung unterliegen (wie z.B. Schläuche, Mäntel Bremsbelege) bzw. Schäden, die auf Stoß, Sturz, fehlerhafter Behandlung oder auf anderen äußeren Einwirkungen beruhen.

#### Reparatur-Service:

Sollten Sie wider Erwarten Probleme mit Ihrem Fahrrad haben, informieren Sie uns per e-Mail: [fahrradhilfe@gmx.de](mailto:fahrradhilfe@gmx.de) zu dem aufgetretenen Defekt.

Unser Fachpersonal hilft Ihnen gerne weiter und vereinbart mit Ihnen die weitere Vorgehensweise.

Wenn Sie uns kontaktieren, teilen Sie uns folgende Informationen mit:

- Ihren Namen und Ihre Anschrift
- Ihre Telefon- und ggf. Faxnummer unter der Sie tagsüber zu erreichen sind
- Rechnungsdatum
- Fahrradvariante: Herren- oder Damenfahrrad

Aktuelle Kontaktdaten erhalten Sie auf unserer Homepage [www.strike-bike.de](http://www.strike-bike.de)